

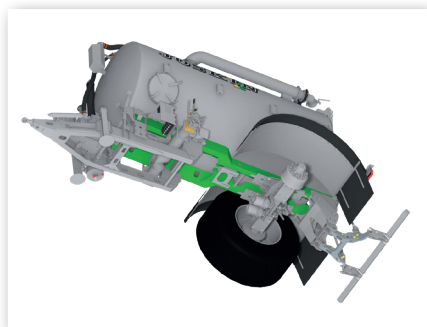

## INFORMACJA PRASOWA

### Cobra2, nowy wóz asenizacyjny firmy JOSKIN o bardzo zwartej budowie

Firma JOSKIN zmodernizowała ostatnio jeden z najważniejszych modeli w swojej ofercie - wóz asenizacyjny Cobra. Druga wersja tego modelu zachowuje wyjątkowo wąską ramę (600 mm), która umożliwia zastosowanie bardzo szerokich kół, nie przekraczając całkowitej szerokości 3 metrów, zawiera ona również wiele nowych funkcji. Dotyczy to w szczególności ramy. Nie jest ona już niezależna, lecz zintegrowana, co pozwala na obniżenie pojazdu i niższe położenie środka ciężkości. Przeprojektowany został również przód wozu Cobra2, inspirowany modelem Volumetra wybranym Maszyną Roku 2017. Obejmuje on krótki i zwarty dyszel, wydajne zawieszenie oraz doprowadzenie gnojowicy pod zbiornikiem. Całości dopełnia kilka rozwiązań inspirowanych modelem X-Trem2 (maszyna roku 2020). W modelu Cobra2 wykorzystano zwarte wbudowanie kół i przestawny układ jezdny, a także wydajny podnośnik tylny marki „Sauter” z układem 3-punktowym oraz tylną szafę hydrauliczną zintegrowaną z podnośnikiem, a to tylko niektóre z zastosowanych elementów. Aby uzyskać więcej informacji, kliknij [tutaj](#).



Wąska rama heavy duty

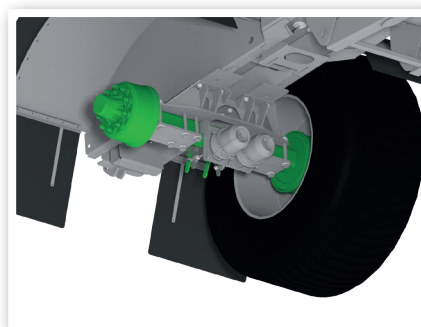

Przestawny układ jezdny



Przygotowanie do bardzo zwartej podnośnika

