

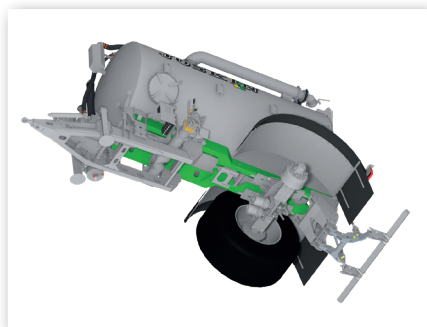

INFO PRESSE

Cobra2, le nouveau tonneau ultra-compact de JOSKIN

JOSKIN a récemment mis à jour l'un des grands noms de sa gamme : la tonne à lisier Cobra. Si pour sa 2^e version, ce modèle conserve un **châssis extrêmement étroit** (600 mm) permettant l'utilisation de **roues très larges** sans dépasser 3 m de largeur, il intègre aussi de nombreuses nouveautés. C'est le cas notamment de son châssis. Celui-ci n'est en effet plus indépendant, il s'agit désormais d'un **châssis intégré** permettant de bénéficier d'un véhicule plus bas, au **centre de gravité plus faible**. Inspirée du modèle Volumetra, élu machine de l'année 2017, la partie frontale du Cobra2 a elle aussi été repensée. Elle comporte désormais un **timon court et compact**, une suspension effective mais aussi une alimentation en lisier en dessous de la cuve. Pour le reste, quelques influences du modèle X-Trem2 (machine de l'année 2020) sont quant à elles venues agrémenter le tout. Le Cobra2 bénéficie ainsi d'un **encastrement compact**, d'un **train roulant déplaçable** mais aussi d'un **relevage arrière robuste à 3 points** de la marque « Sauter » ainsi que d'une armoire hydraulique arrière intégrée au relevage, pour ne citer que ces quelques éléments. Plus d'informations ? Cliquez [ici](#).



Châssis heavy duty étroit

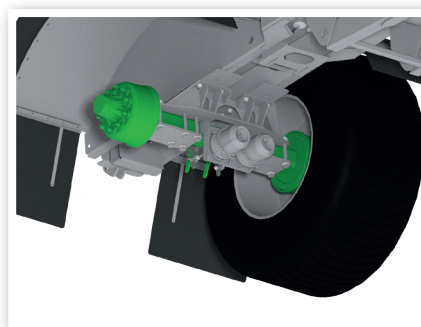

Train roulant déplaçable



Pré-équipement pour relevage ultracompact

