

COMUNICADO DE PRENSA

Cobra2, la nueva cisterna ultracompacta de JOSKIN

JOSKIN ha actualizado recientemente uno de los grandes nombres de su gama: la cisterna de purín Cobra. Aunque la segunda versión de este modelo conserva un bastidor extremadamente estrecho (600 mm), que permite utilizar ruedas muy anchas sin superar los 3 m de anchura, también incorpora muchas novedades. Es el caso de su bastidor. Ya no es independiente; ahora es un bastidor integrado, lo que permite beneficiarse de un vehículo más bajo con un centro de gravedad más bajo. Inspirado en el modelo Volumetra, elegido máquina del año 2017, el frontal de la Cobra2 también ha sido rediseñado. De este modo, tiene una lanza corta y compacta, una suspensión eficaz y un suministro de purín por debajo de la cuba. Por lo demás, se han añadido algunas influencias de la X-Trem2 (máquina del año 2020). La Cobra2 se beneficia de un empotramiento compacto, un tren de rodaje desplazable, sino también un elevador trasero robusto con 3 puntos de la marca «Sauter» y un armario hidráulico trasero integrado en el elevador, por nombrar sólo algunos elementos. ¿Más información? Haga clic [aquí](#).

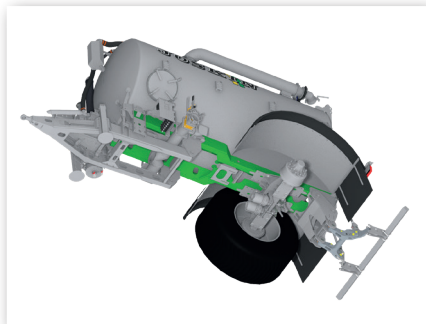

Bastidor heavy duty estrecho

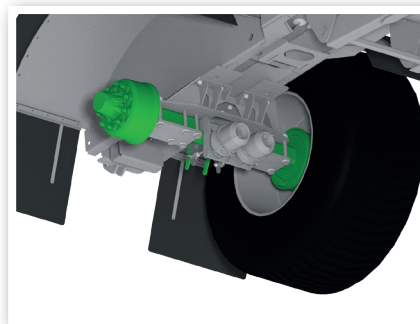

Tren de rodaje desplazable



Pre-equipamiento para elevador muy compacto

