

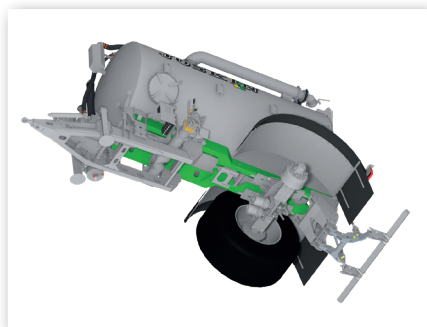

PRESSEMITTEILUNG

Cobra2, das neue ultrakompakte Fass von JOSKIN

JOSKIN hat vor kurzem einen der großen Namen in seinem Sortiment aktualisiert: das Güllefass Cobra. Die zweite Version dieses Modells hat auch weiterhin ein extrem schmales Fahrgestell (600 mm), welches die Verwendung von sehr breiten Rädern ermöglicht, ohne dass die Breite von 3 m überschritten wird. Es wurden aber auch zahlreiche neue Funktionen integriert. Dies gilt insbesondere für das Fahrgestell. Das Fahrgestell ist nicht mehr freistehend, sondern ein integriertes Fahrgestell, das ein niedrigeres Fahrzeug mit einem niedrigeren Schwerpunkt ermöglicht. Nach dem Vorbild des Modells Volumetra, das 2017 zur Maschine des Jahres gewählt wurde, wurde auch die Frontpartie der Cobra2 Baureihe neu gestaltet. Sie verfügt nun über eine kurze und kompakte Deichsel, eine effektive Federung und eine Güllezufuhr unterhalb des Behälters. Ansonsten wurden einige Einflüsse der X-Trem2 Baureihe (Maschine des Jahres 2020) übernommen. Das Cobra2 verfügt über einen kompakten Aufbau, ein verschiebbares Fahrwerk, einen kompakten und robusten Dreipunkt-Heckkraftheber von der Marke Sauter und einen im Kraftheber integrierten Heckhydraulikschrank, um nur einige zu nennen. Weitere Informationen? Klicken Sie [hier](#).



Heavy duty schmales Fahrgestell

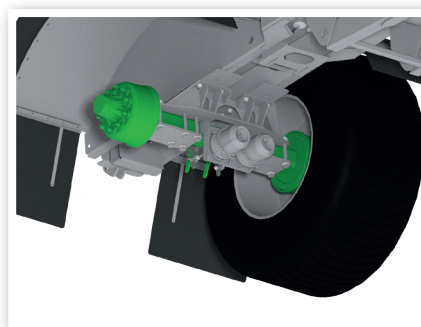

Versetzbares Fahrwerk



Vorbereitung für ultrakompaktes Hubwerk

